



# Anbauanleitung

Artikel-Nr. : 150S114  
Produkt : **Tour-Match Stummellenker**  
Modell : **Suzuki GSX-R 1000 2007 - 2008**  
Typ : **WVCL**

## Wichtige Hinweise:

Lesen Sie die Anleitung sorgfältig durch und beachten Sie alle Sicherheitshinweise. Führen Sie diese Montage nur durch, wenn Sie dafür qualifiziert sind, andernfalls empfehlen wir dringend die Montage in einer Fachwerkstatt. Ein fehlerhafter Anbau kann das Fahrverhalten des Motorrads negativ beeinflussen und Ihre Gesundheit und Ihr Leben gefährden.

Im Folgenden werden die unten aufgeführten Symbole verwendet, beachten Sie bitte diese Hinweise.



**Warnung! Wichtiger Montage-Hinweis. Bei Nichtbeachtung können Gesundheit und Leben gefährdet sein.**



**Tipp zur Montage, Pflege oder zur Vermeidung von Schäden.**

## Montage:

**Tour-Match montiert**



Um Beschädigungen zu vermeiden und später Züge und Leitungen neu verlegen zu können, empfehlen wir den Tank zu entfernen. Zur Sicherheit der elektrischen Systeme sollte während der Montage die Batterie am Minuspol abgeklemmt werden.



Bremshydraulikleitung demontieren. **Vorsicht:** Bremsflüssigkeit darf nicht auf Lackteile tropfen! **Montage der Bremsleitung und das Entlüften der Bremsanlage sollte von einer autorisierten Fachwerkstatt durchgeführt werden.**

Griffarmaturen, Bedienungsarmaturen und Hydraulikzylinder vom Lenker demontieren. Originallenker entfernen.



Vor der Demontage der originalen Gabelbrücke unbedingt Vorderrad entlasten! Tour-Match-Schellen zusammen mit der Gabelbrücke wieder über die Standrohre schieben. Bei der Montage der Gabelbrücke ist darauf zu achten, dass zuerst die zentrale Steuerkopfmutter mit ca. 15Nm angezogen und erst dann die Klemmschrauben festgezogen werden. Danach die Steuerkopfmutter mit vorgeschriebenem Drehmoment anziehen. Es gelten die Anzugsdrehmomente lt. Herstellerangaben.

Klemmschellen bis unter die Gabelbrücke schieben, provisorisch ausrichten und handfest montieren. Nun die Lenkrohre mit M6x22 montieren und die Schrauben mit 10Nm festziehen.

**Verkleidung:** Instrumenteneinheit und Verkleidungsscheibe demontieren um die Verkabelung der Blinker zu lösen. Spiegelverschraubung lösen und Buchse (h=11,5) vorne und Buchse (h=12,5) hinten zwischen Verkleidungshalterhalter und orig. Gummiauflage unterlegen. Spiegel mit den beiliegenden Hülsenmutter und U-Scheiben befestigen. Siehe Zeichnung unten.

Die beiden vorderen, mittleren Schrauben der Verkleidungsscheibe durch längere Schrauben M5x25 und Nylonscheiben 5mm ersetzen. Gummischeiben (Ø8xØ30x7,5) zwischen Verkleidung und Verkleidungshalter unterlegen.

Nun die Griffarmaturen auf dem Lenker befestigen, ausrichten und die zur Fixierung nötigen Bohrungen setzen. Das linke Griffgummi mit einem geeigneten Klebstoff verkleben. Den Bremsflüssigkeitsbehälter wie abgebildet montieren. Kontrollieren sie auch den Freigang zum Tank hin, dazu Tank wieder aufsetzen. Den Tour-Match durch verdrehen der Klemmschellen auf dem Standrohr ausrichten und abschließend die Klemmschrauben M6x25 mit 10Nm festziehen.

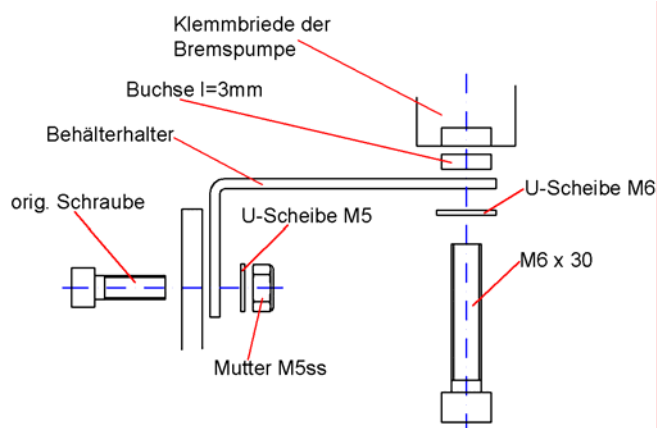
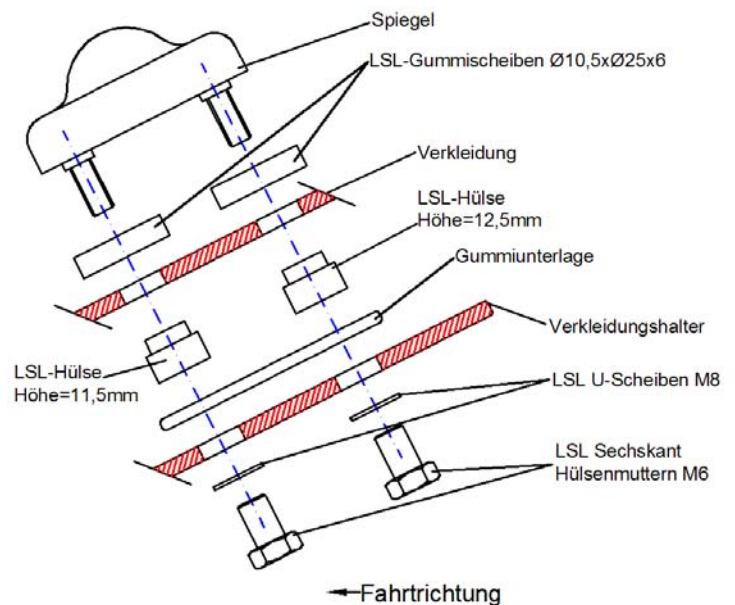

## Verlegeschema für Kabel, Züge und Schläuche:

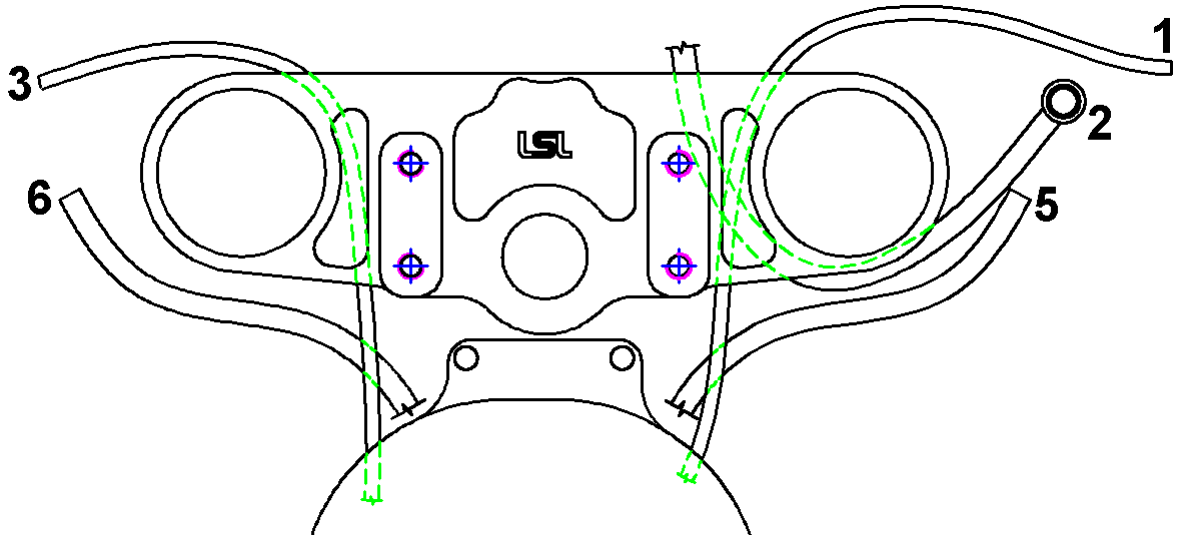

**Gaszüge (1):** Die Verlegung der Gaszüge bleibt unverändert. Gaszüge bei voll eingeschlagener Lenkung auf Leichtgängigkeit prüfen.

**Bremsleitung (2):** Mitgelieferte Bremsleitung mit neuen Dichtringen montieren. Beachten Sie unbedingt die separat beiliegende Anbauanleitung der Stahlflex-Bremsleitung. Den Bremsschlauch (71cm) mit dem stark gewinkelten Anschluss an der Handbremspumpe montieren. Fitting nach hinten ausrichten und Leitung hinter dem Standrohr nach vorne



führen. **Fitting an der Bremspumpe so befestigen, dass der Ausleger am Bremshebel (Betätigung des Bremslichtschalters) bei gezogenem Bremshebel nicht den Fitting berührt!** Bremsschlauch mit gummierter Schelle und originaler Schraube am originalen Befestigungspunkt an der unteren Gabelbrücke montieren.

**Kupplungsschlauch (3):** Mitgelieferte Kupplungsleitung mit neuen Dichtringen montieren. Die Kupplungsleitung (104cm) mit dem geraden Fitting am Kupplungsgeberzylinder montieren, dann zwischen Rahmen und Zylinderkopf zum Kupplungsnehmerzylinder führen und dort mit dem 20° seitlichen Fitting montieren. Leitung, wie abgebildet; mit der originalen Schraube und gummierter Schelle am Steuerkopf befestigen. Hintere Schraube des Nockenwellensensors (M6x16) lösen und die Haltetasche mit beiliegender Schraube (M6x18), wie abgebildet, montieren.



**Armaturenkabel (5&6):** Armaturenkabel von der linken und rechten Armatur aus den Führungen am Rahmen entnehmen und spannungsfrei, hinter den Standrohren zu den Armaturen führen



**Stellen Sie sicher, dass über den gesamten Lenkeinschlag Kabel, Züge und Schläuche spannungsfrei verlegt sind und nicht geknickt werden.**

Der Tour-Match Lenkerumbau ist nun korrekt montiert. Bitte vergessen Sie nicht, das Motorrad mit der Anbauanleitung bei einer anerkannten Prüfstelle vorzuführen und den Umbau in die Fahrzeugpapiere eintragen zu lassen.

Wir wünschen Ihnen viel Freude beim Fahren!